

Elaboración inteligente de
cajas plegables.

Diana Smart 55/80/115.

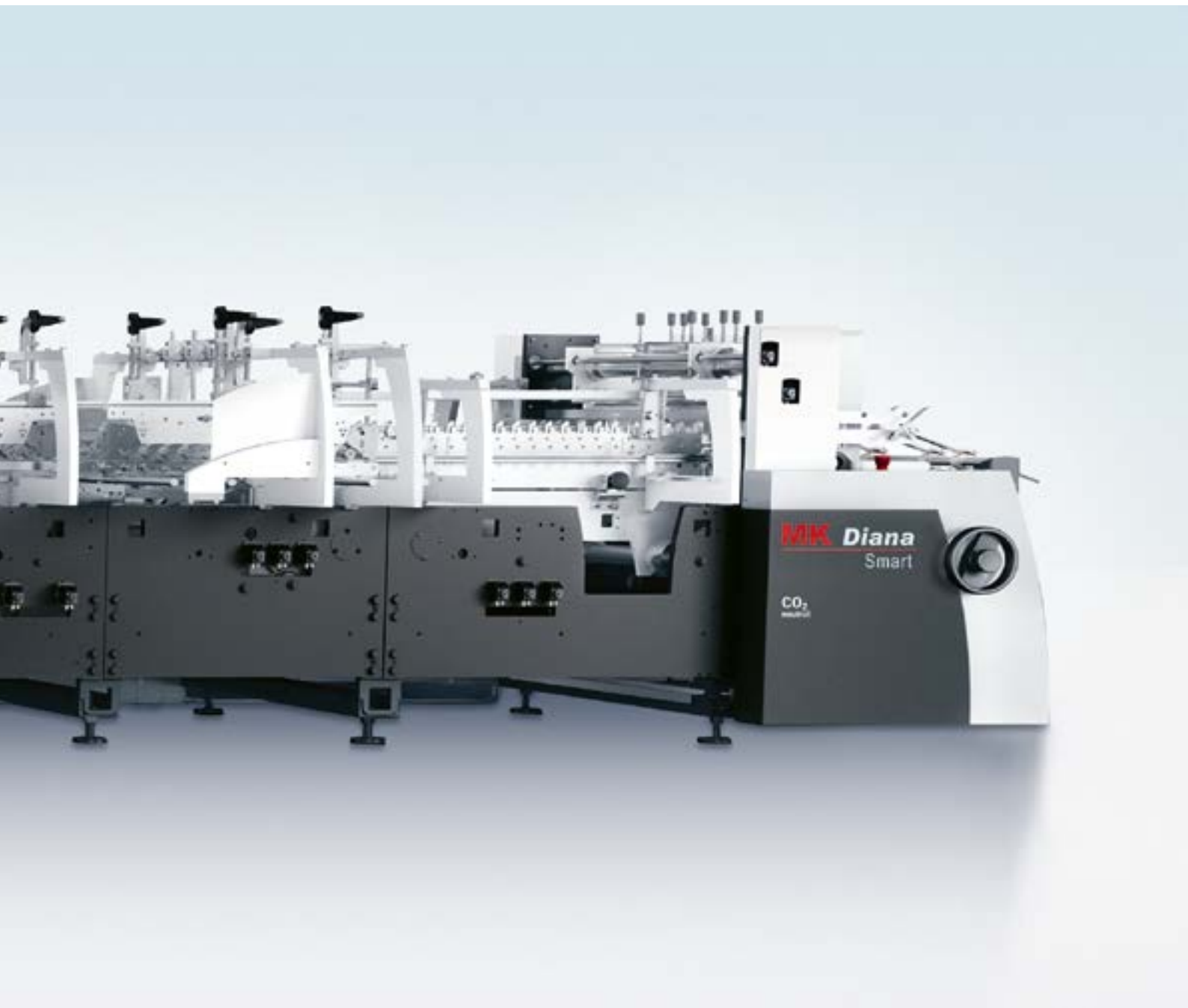

Flexibilidad total gracias a su construcción modular.

Diana Smart 55/80/115.

Nada es más constante que el cambio y esto es aplicable también al sector del embalaje. El ciclo de vida de muchos bienes de consumo es cada vez más corto. Al mismo tiempo, las oportunidades para diferenciar una marca de la multitud aumentan rápidamente. La afirmación «Una solución sirve para todos» es cosa del pasado.

Aplicaciones especiales, como estampados braille o el control de calidad en línea, llevan el proceso de encolado de cajas plegables a un nuevo nivel de complejidad. Al mismo tiempo, las necesidades de los fabricantes giran en torno a la producción de tiradas cortas, un rápido proceso de puesta a punto de la máquina y una estructura fácil de utilizar.

Como respuesta a las necesidades cambiantes de nuestros clientes, hemos ampliado nuestra gama de encoladoras de cajas plegables del segmento de rendimiento medio con la Diana Smart de Masterwork. Basada en la exitosa serie Diana X, la Diana Smart destaca por su diseño compacto, sin tener en cuenta la calidad del plegado y una velocidad máxima de la máquina de 600 m/min (paquete Diana Smart Speed). Equipada perfectamente para cubrir un amplio espectro de cajas plegables. En las anchuras de trabajo de 55, 80 y 115 cm, pueden procesarse los siguientes recortes con una longitud de hasta 600 mm:

- Cajas con encolados laterales en línea recta
- Cajas de fondo automontable
- Cajas de doble pared y particionadas
- Cajas de 4 y 6 puntos
- Cajas en miniatura
- Sobres de mailing

El espectro de materiales procesables abarca desde 200 hasta 600 g/m² de cartón compacto hasta cartón con onda E.

El sistema de control de la Diana Smart se basa en un concepto PLC inteligente y simplifica los procesos de preparación que anteriormente requerían mucho tiempo y trabajo. Mientras que la función SmartSet guarda todos los ajustes para las repeticiones de pedidos, DigiSet precalcula las posiciones correctas de todos los transportes para el primer proceso de preparación. Las funciones AutoSet y AutoSet plus automatizan incluso el ajuste de los transportes, los cuales encuentran sus posiciones correctas simplemente presionando un botón.

En combinación con Diana Inspector y el módulo Diana Braille, la Diana Smart está perfectamente equipada para satisfacer las más altas exigencias, por ejemplo, en el sector farmacéutico. Si se complementa con la volteadora de pilas, el prealimentador Diana Feeder y Diana Packer 4.0, Diana Smartpacker o Diana Easypacker se simplifica enormemente la manipulación de materiales alrededor de la máquina para conseguir un mejor flujo de trabajo de producción y reducir los costes laborales.

La Diana Smart de Masterwork es distribuida en exclusiva por HEIDELBERG® y se beneficia de la reconocida red mundial de ventas y servicio profesional de HEIDELBERG.

➔ heidelberg.com/encolado-de-cajas-plegables

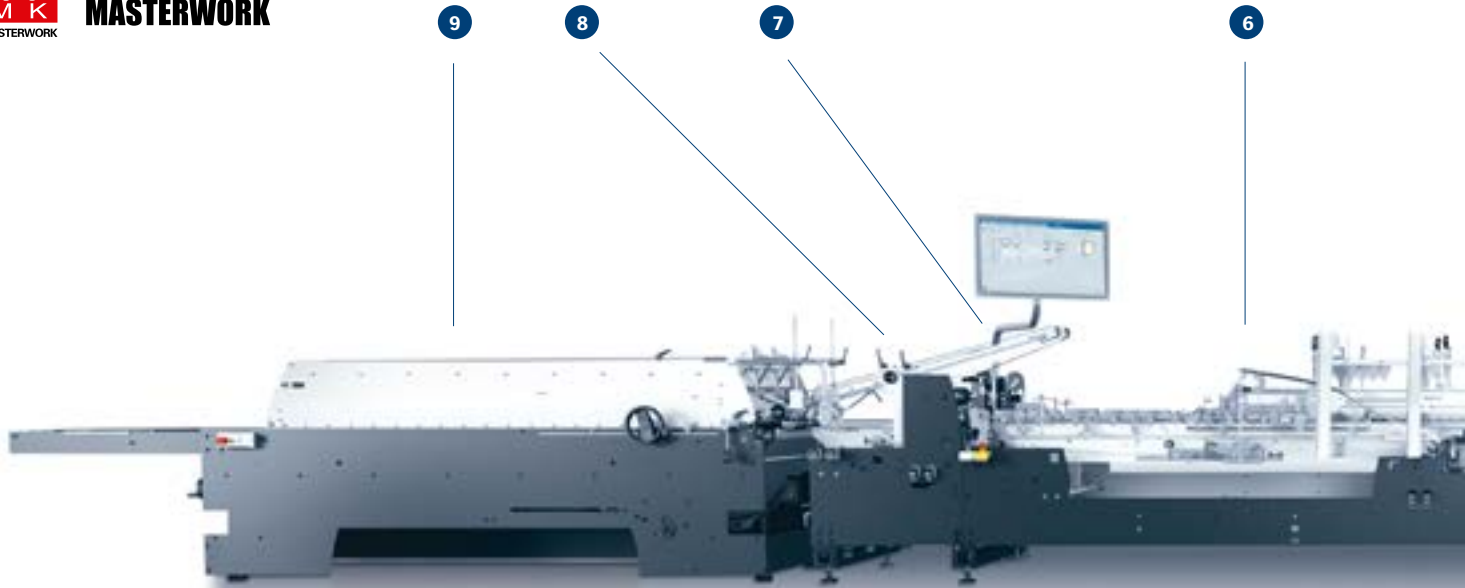

La máquina representada en esta ilustración muestra un ejemplo de configuración. Algunas de las características de equipamiento indicadas están disponibles opcionalmente.



1 Alimentador con orientación de recortes

- Tiempos de preparación reducidos
- Alimentador por fricción con guías de correa de regulación sencilla
- Cambio de correas en menos de 60 segundos sin sacar el eje
- Accionamiento individual para un control preciso de la velocidad
- Alimentación de poses regulable en longitud
- Alimentador por succión (opcional)
- Orientación posible hacia el lado izquierdo o derecho
- Tope ajustable, p. ej., para poder alinear cajas con ventana troquelada
- Transporte central inferior/superior (opcional)



2 Diana Inspector

- Inspección 100% en línea de la imagen impresa completa
- La tecnología de cinta de aspiración estabiliza las poses para la inspección
- Inspección de zonas definidas con diferentes resoluciones
- Inspección de láminas en caliente, materiales revestidos de aluminio y otras superficies altamente reflectantes
- Los valores de ajuste pueden guardarse para las repeticiones de pedidos
- Medición de diferencias cromáticas superiores a delta 2.5
- Posibilidad de expulsión automática de cajas de cartón defectuosas o introducidas torcidas
- Informes automatizados
- Transporte seguro de las cajas
- Bajo consumo energético (iluminación led)
- Comparación PDF para una mejor calidad en la inspección



3 Módulo Diana Braille

- Pueden posicionarse hasta dos herramientas paralelas en toda la anchura de trabajo
- Para herramientas braille de 4/5 líneas
- Transporte seguro de las cajas durante el estampado
- Control de la calidad del estampado inmanente al sistema
- Longitud de módulo inferior a 1400 mm, independientemente del número de herramientas braille

+ Módulo Diana Braille con regulación transversal (opcional):

- Solución perfecta para ciclos de producción cortos y largos
- Las chapas de herramienta pueden cambiarse rápidamente en la máquina
- El software ayuda al operario a obtener la mejor calidad para los puntos braille
- Asistencia para un posicionamiento rápido

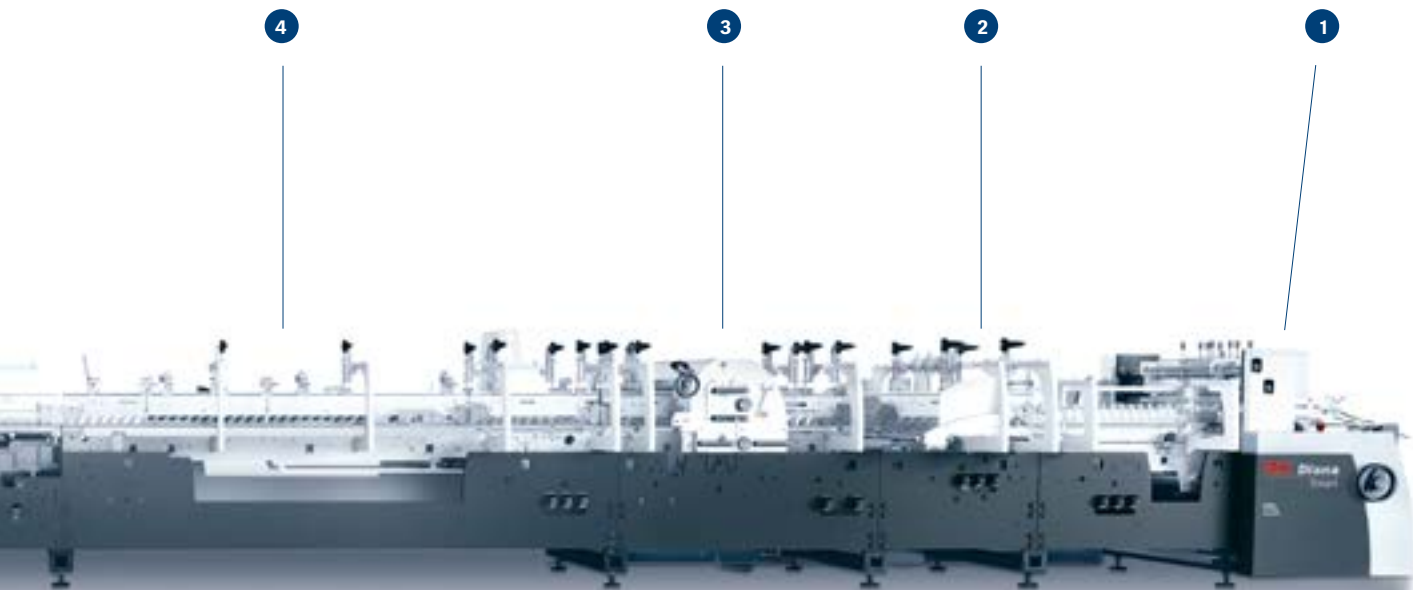

4 Estación predobladora

- Excelente accesibilidad gracias a la poca altura de las paredes laterales en el lado de accionamiento y del operario
- Un transporte inferior a derecha e izquierda
- Un carril de rodadura superior derecho y dos carriles de rodadura superiores izquierdos
- Carril de rodadura superior adicional en la parte trasera derecha (opcional)
- Plegado con correa en el lado de accionamiento
- Dispositivo para fondos automontables (opcional)

5 Módulo combinado

- Tres transportes inferiores y cinco superiores
- Procesamiento de cajas con tapas superpuestas de 4 y 6 puntos
- Preparación cómoda y rápida de cajas de fondo automontable
- Primer eje de plegado posterior en la estación predobladora posterior, segundo eje en el módulo combinado
- Cortina fotoeléctrica para una máxima seguridad sin limitar los trabajos de preparación

6 Estación de plegado

- Un carril de rodadura telescópico en el lado izquierdo y derecho
- Plegado de izquierda a derecha o de derecha a izquierda como función estándar
- Transporte central inferior desplazable hacia abajo (opcional)
- Transporte central superior desmontable (opcional)
- Paneles laterales rebajados para una buena accesibilidad
- Posibilidad de plegado con correa hasta un ancho de recorte abierto de 45 mm (opcional)
- Plegado desplazado posible
- Correa de plegado controlable mediante sistemas de rodillos horizontales
- Acortamiento del pliegue izquierdo

Características decisivas. Los hechos a simple vista.

Aspectos destacados:

- Alimentador con servoaccionamiento individual
 - Orientación de recortes como función estándar
 - Estación predobladora de 3 m de longitud
 - Diana Braille 2.0, ahora con ajuste transversal para un posicionamiento más rápido
 - Diana Inspector: módulo de inspección en línea también para superficies metalizadas
 - Estación de plegado con diseño flexible de carriles de rodadura
 - Módulo combinado con el más moderno concepto de seguridad para cajas con tapas superpuestas
 - Combinable con volteadora de pilas Diana, prealimentador Diana Feeder, Diana Packer 4.0, Diana Smartpacker, Diana Easy packer
 - Secciones de la máquina accionadas por servomotor
- Longitud del dispositivo de prensado y salida: 4, 5 o 7 m
 - Concepto de manejo de vanguardia con pantalla táctil
 - Accesibilidad óptima para una puesta a punto más fácil
 - Diseño de carriles de rodadura fiable y de eficacia probada de la serie Diana
 - Funcionamiento estable de la máquina con pocas vibraciones
 - Guiado inteligente de correas para un cambio de correas mucho más sencillo

➔ heidelberg.com/es/diana-smart



7 Estación de prensado

- Reduce las fuerzas de recuperación del ranurado plegado
- Ajuste de presión variable mediante ruedas manuales ergonómicas en el lado de accionamiento y del operario
- Apropiaada para superficies de cartón sensibles
- Posicionamiento lateral junto con los elementos de rodadura exteriores de la estación de plegado

8 Estación de transferencia

- Regulación electrónica de la velocidad
- Expulsor lineal (opcional)
- Ajuste longitudinal manual de las entregas superior e inferior
- Unidad de mando con pantalla táctil

+ Estación de transferencia con expulsión de recortes integrada (opcional):

- Servoaccionamientos garantizan una alta precisión
- Expulsión mediante descenso del nivel de transporte
- Todos los tipos y tamaños de cajas plegables pueden expulsarse a velocidad máxima

9 Estación de prensado y salida para los tamaños 55, 80 y 115 A, B:

- Banda de presión de 600 mm de anchura
- Sección de prensado de 2,3 m
- Ajuste manual de las zonas de presión
- Correas de goma blanda para la compensación local de la presión (opcional)

+ Para el tamaño 115 C:

- Banda de presión de 900 mm de anchura
- Sección de prensado de 3 m
- Cuatro zonas de presión con regulación de precisión
- Correas de goma blanda para la compensación local de la presión (opcional)
- Opcional también para Diana Smart 80/115 versión A o B

Ejemplos de aplicación clásicos y dimensiones

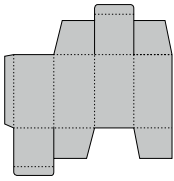
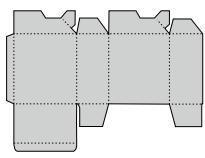
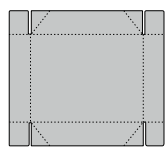
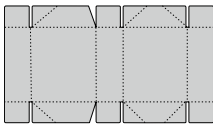
Aplicaciones		Diana Smart 55	Diana Smart 80	Diana Smart 115
Cajas con encolados laterales en línea recta				
Anch. × Long. máx.		550 × 600 mm	800 × 600 mm	1.150 × 600 mm
Anch. × Long. mín.		75 × 55 mm	75 × 55 mm	75 × 55 mm
Anch. × Long. mín. (con dispositivo para cajas pequeñas)		45 × 55 mm	45 × 55 mm	45 × 55 mm
Cajas de fondo automontable				
Anch. × Long. máx.		550 × 800 mm	800 × 600 mm	1.150 × 600 mm
Anch. × Long. mín.		146 × 80 mm Versión A ¹	146 × 80 mm	146 × 80 mm
		190 × 80 mm A partir de la versión B con dispositivo para fondo automontable pequeño		
Caja con tapas superpuestas de 4 puntos				
Anch. × Long. máx.			800 × 680 mm	1.150 × 680 mm
Anch. × Long. mín.			120 × 110 mm	120 × 110 mm
Caja con tapas superpuestas de 6 puntos				
Anch. × Long. máx.			800 × 630 mm	1.150 × 630 mm
Anch. × Long. mín.		250 × 130 mm	250 × 130 mm	250 × 130 mm

¹ En combinación con salida con anchura de banda de 900 mm. Véase la información técnica.

Para garantizar el rendimiento y mantener el valor:

Contratos de servicio

- Los contratos de servicio ofrecen seguridad y tranquilidad, además de un control total de los costes y una administración sencilla
- A cargo de técnicos con una excelente formación
- Uso exclusivo de piezas de recambios originales
- Protección de la inversión en la máquina
- Mantenimiento de un elevado valor de reventa

→ heidelberg.com/service-agreements

Características y ventajas. Diana Smart 55/80/115.

Calidad



Máxima calidad

y expulsión precisa con la inspección en línea de la imagen impresa completa gracias al nuevo Diana Inspector – también adecuado para superficies altamente reflectantes.

Máxima precisión

con servoaccionamientos individuales.

Posibilidad de incluir estampados braille en el proceso:

un módulo para dos aplicaciones de estampado paralelas (instalable también posteriormente).

Más de **100 años** de experiencia en la fabricación de encoladoras de cajas plegables.

Productividad

Más de

150.000

cajas con encolados laterales en línea recta por hora.

Anchura de caja

**mínima procesable:
45 mm.**

Procesamiento rápido.



Hasta

600 m/min

Velocidad de correa (paquete Diana Smart Speed).

Facilidad de uso

Preparación totalmente automática con AutoSet.

Ahorro de tiempo de más del

50 %.



Manejo fiable.

Garantizado por el certificado GS.

Pie de imprenta

Socio de ventas y servicio:
Heidelberger Druckmaschinen AG
Kurfuersten-Anlage 52 – 60
69115 Heidelberg
Alemania
Teléfono +49 6221 92-00
Fax +49 6221 92-6999
contact@heidelberg.com
Más detalles en:
heidelberg.com



Aviso de producción

Créditos de las imágenes: Heidelberger Druckmaschinen AG
Planchas: Suprasetter
Impresión: Speedmaster
Acabado: Stahlfolder
Consumibles: Saphira
Impreso en Alemania

Marcas

HEIDELBERG, el logotipo HEIDELBERG son marcas registradas de la empresa Heidelberger Druckmaschinen AG en la República Federal de Alemania y en otros países. Otras designaciones aquí utilizadas son marcas de sus correspondientes titulares.

Los datos sobre las emisiones de la Diana Smart 55/80/115 pueden consultarse en heidelberg.com/emissiondetails

Responsabilidad sobre el contenido

Este folleto se ha preparado con el máximo cuidado. No se asume ninguna responsabilidad ni se ofrece garantía alguna sobre la veracidad, integridad y exactitud de sus datos. No se garantiza o concedido que las cifras y valores indicados (sobre el funcionamiento y rendimiento de la máquina y del software, por ejemplo) puedan ser alcanzados por el cliente. Dichos datos se basan en condiciones ideales de funcionamiento, así como en un uso profesional de la máquina y del software. Alcanzarlos depende de un gran número de factores y circunstancias que escapan al control de HEIDELBERG (ajustes de la máquina, condiciones técnicas y ambientales, materias primas, materiales auxiliares, suministros y consumibles utilizados, cuidado y mantenimiento de la máquina, experiencia del operario, cumplimiento de los requisitos del sistema, etc.).

Versión: nov. 2023



长荣股份
MASTERWORK